

I/ Uspořádání SDP ve volné trase

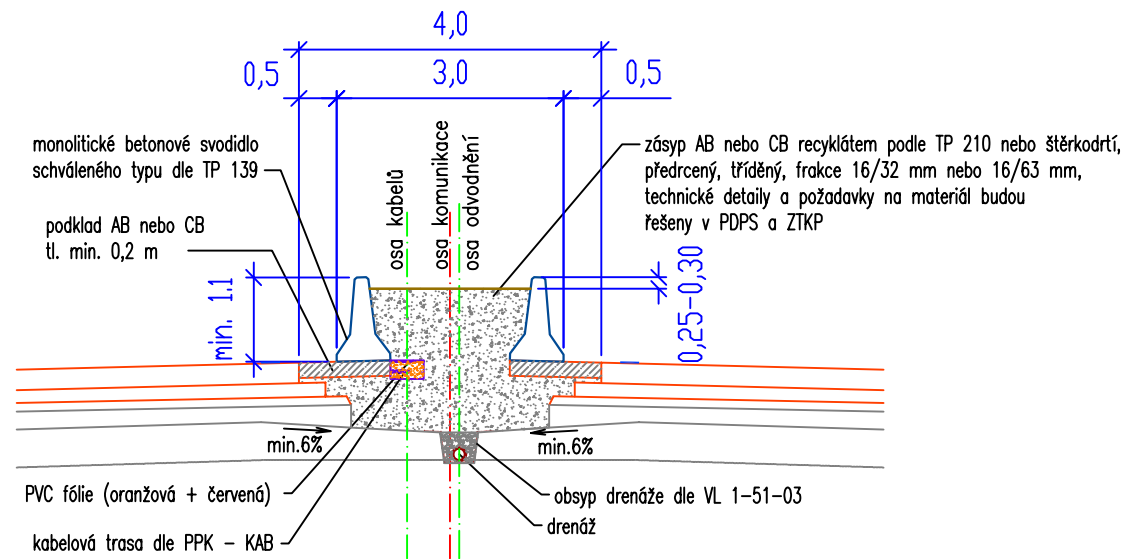

IV/ Uspořádání SDP v místě základu portálu

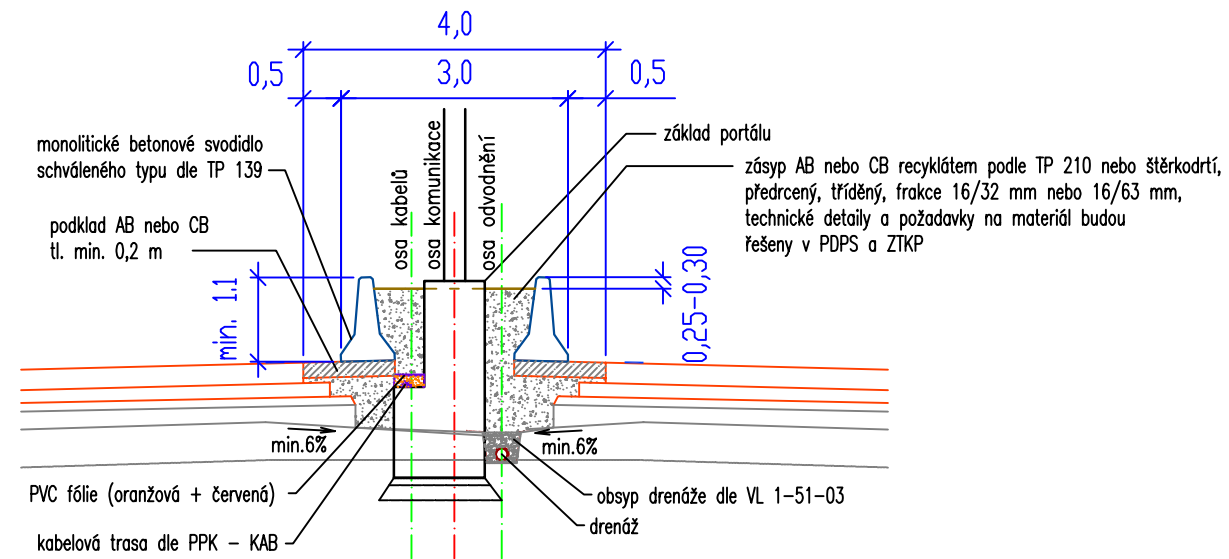

II/ Uspořádání SDP v místě kabelové šachty

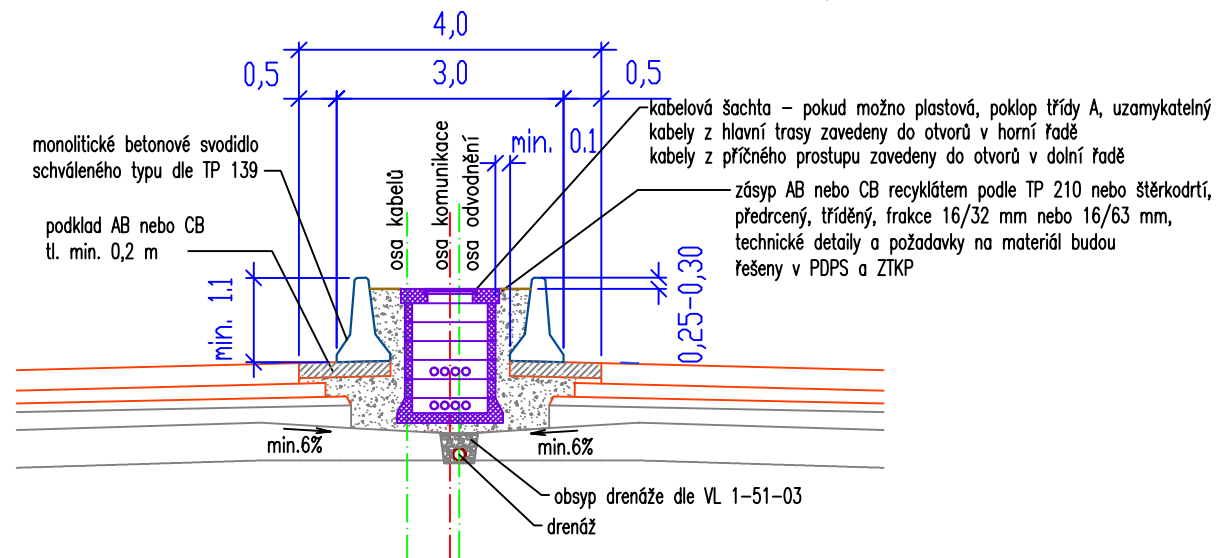

III/ Uspořádání SDP v místě revizní šachty pro drenáž / kanalizaci

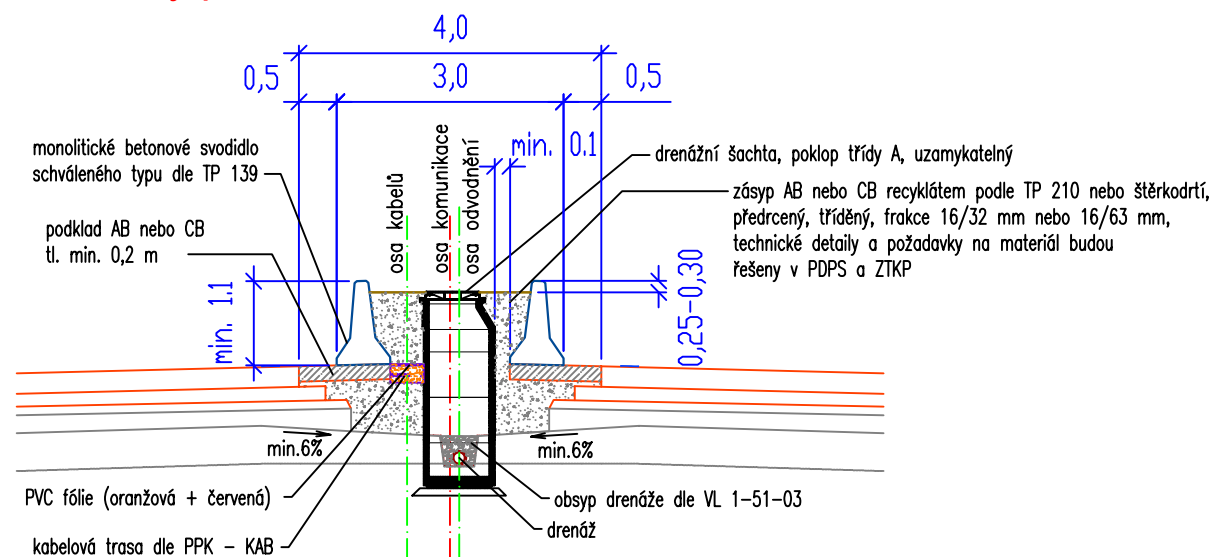

SDP na složitých trasách s velkým provozem

Každé pracovní místo na dálnici nebo silnici znamená narušení bezpečnosti nebo plynulosti silničního provozu. Na směrově rozdělených komunikacích s vysokou dovolenou rychlostí je vyšší riziko mimořádných událostí a nehod v prostoru pracovních míst nebo před nimi. To se pak ještě výrazně zvyšuje na velmi zatížených dálnicích u velkých měst (např. D 0, D 1 v prostoru Brna, D 1 až D 11 u Prahy apod.). Na těchto komunikacích po značnou část dne jakékoliv pracovní místo znamená narušení provozu spojené s nárůstem kolon, ohrožením bezpečnosti pracovníků i osádek vozidel a zvýšené celospolečenské náklady.

Pro snížení počtu pracovních míst spojených se sekáním trávy a opravami ocelových svodidel po nehodách se na velmi zatížených dálnicích používá SDP (střední dělicí pás) v úpravě dle tohoto výkresu. Vzhledem k vyššímu počtu portálů dopravního značení, sloupů VO, stojek nadjezdů a někdy i umístění PHS je nutný SDP s šířkou 4,0 m. To zároveň umožní, aby kabelová trasa neležela pod svodidly a mohla minout revizní šachtu kanalizace.

Revizní šachty kanalizace a kabelové komory mají dle možnosti světlost 0,8 nebo 1,0 m. Betonová svodidla se pokud možno použijí jednostranná pro zmenšení šířky. Pískové lože kabelové trasy je nutno obalit geotextilií, aby nedocházelo k vyplavování písku do okolního zásypu.

C		
B		
A	Změna výšky svodidla	24. 2. 2023
	ZMĚNA	DATUM

KRESLIL	Michal Prášil		
KONTOLOVAL	Mgr. Václav Mráz, Ph.D.		
SCHVÁLIL	Ing. Jiří Klepáč		
VÝKRESY OPAKOVANÝCH ŘEŠENÍ			
ŘEDITELSTVÍ SILNIC A DÁLNIC ČR NA PANKRÁCI 56, 145 05 PRAHA 4			
NÁZEV CELKU			DATUM
Stavební úpravy			2. 5. 2022
NÁZEV VÝKRESU			FORMÁT
SDP na složitých trasách s velkým provozem			2x A4
			MĚŘÍTKO
			DOPLŇUJE
			DOPLNĚN
			NAHRAZEN
			č. VÝKRESU
			R 128